

F Y - S B シリーズ 杵臼収納ケース

■ 概要

打錠機用の杵臼を収納し、効率よく保管できます。
徹底した部品の標準化を行い低価格を実現しました。

■ 特長

1. 杵収納部の上に臼収納部をのせ、ケースの大きさが小さい構造となっております。
2. パッキン付フタにて高い密閉性を保ちます。
3. IPT 杵臼、胴上げ式杵臼等に対応致します。



■ 仕様

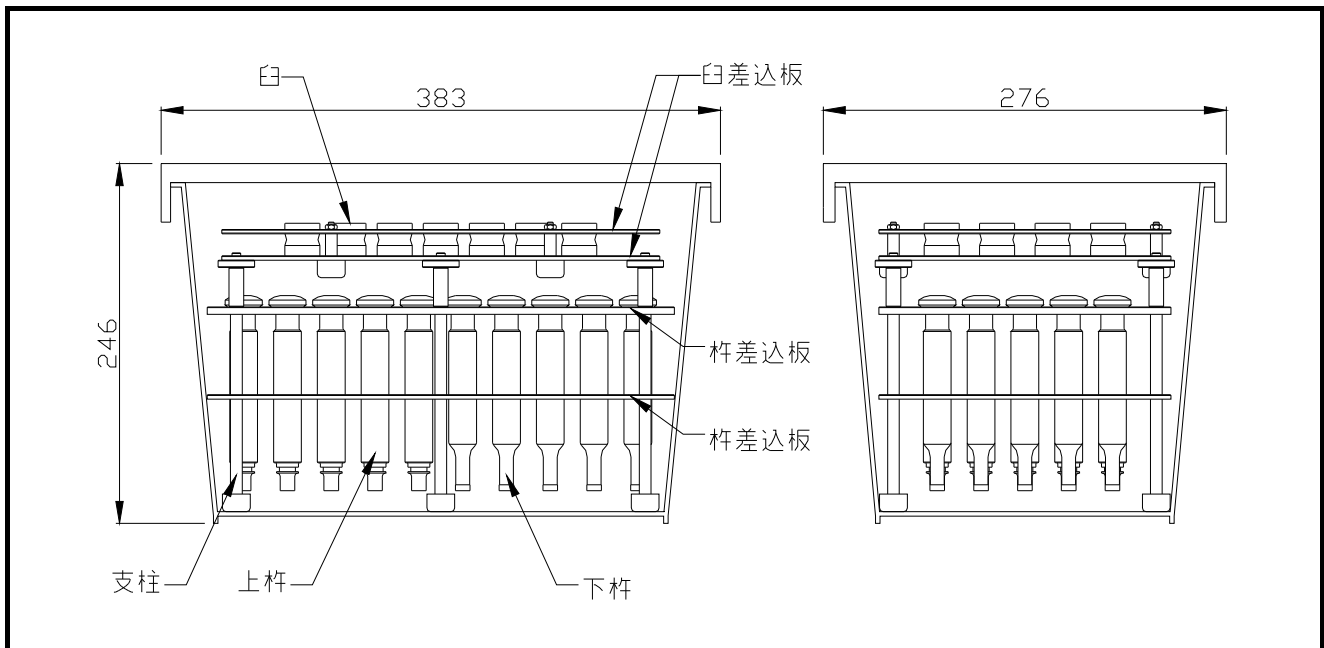

対応杵	IPT-B			IPT-D	胴上式(全長 125/130)		
杵収納数 (本)	50			36	50		
対応臼	IPT-BB	IPT-B	IPT-D	IPT-D	高速打錠機用各種		
対応臼外径 (mm)	24	30.16	38.1	38.1	25	30	38
臼収納数 (個)	25	25	25*	25*	25	25*	
材質	外ケース	ポリプロピレン					
	中板	ポリカーボネイト					
	支柱	ステンレス(SUS304)					
寸法 (W. D. H. mm)	383×276×246						
重量 (Kg)	2.5						

※縦置き配列となります。

■ 型式

F Y - S B - □□□ - □ - D □□

杵形状	
IPT	標準
HS	弊社 HS/MS タイプ
DUP	他社製胴上式
ET	その他

杵寸法規格	
B, D	IPT 選択時
0	HS 選択時
40~150	上記以外選択時 杵全長をご記入 ください

臼外径	
BB	φ 24 (IPT-BB)
B	φ 30.16 (IPT-B)
D	φ 38.1 (IPT-D)
25	φ 25
30	φ 30
38	φ 38
その他	直径ご記入ください

杵形状・杵寸法規格・臼外径をそれぞれ□の中に記号・数字を入れて御指定ください。

例) 杵形状: IPT-B(杵寸法規格: B)・臼外径: IPT-BB (φ 24) のとき

F Y - S B - I P T - B - D B B となります。